

БРИКЕТИРУЮЩИЕ СИСТЕМЫ ДЛЯ ДРЕВЕСИНЫ

RUF SZ1+

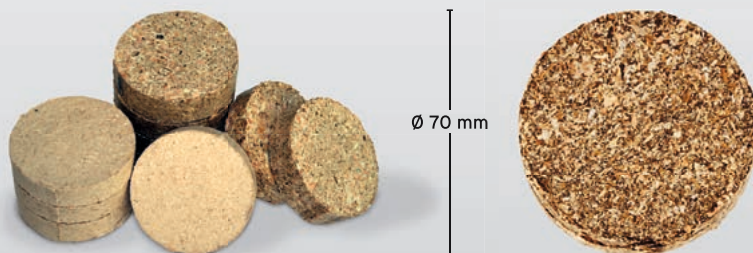

Зарекомендовавшее себя качество для малых и средних предприятий.

Брикетирующие системы **RUF SZ1+** спрессовывают сухую древесную стружку в компактные брикеты. Метод гидравлического прессования обеспечивает производство брикетов с постоянной плотностью. Модели RUF SZ1+ характеризуются **небольшой производительностью (30-60 кг/ч)**, доступны в стандартном исполнении. На данном оборудовании производят брикеты круглого сечения диаметром 70 мм.

ТЕХНИЧЕСКАЯ СПЕЦИФИКАЦИЯ

RUF SZ1+

Техническая спецификация	RUF SZ1+
Производительность (кг/ч)	30 - 60
Мощность (кВт)	4
Габаритные размеры пресса Длина X Ширина X Высота (мм)	1330 x 1200 x 1400
Вес пресса	820
Формат брикета Ø (мм)	70
Высота брикета (мм)	10 - 20

Возможны технические модификации. Производительность зависит от брикетируемого материала

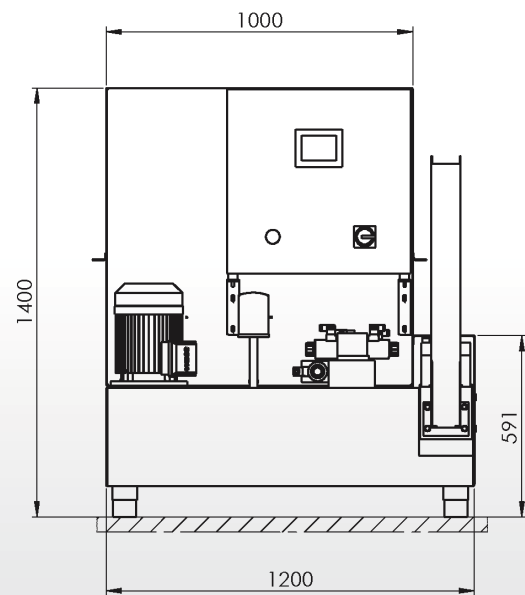
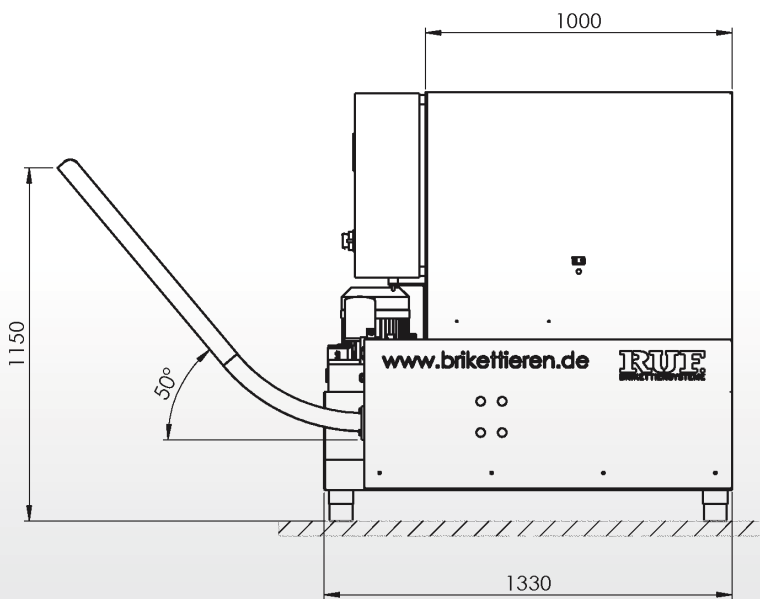

Размеры указаны в мм

Выгода и преимущества:

- ▶ Оптимальное решение для небольших производств
- ▶ Компактная конструкция
- ▶ Низкий износ
- ▶ Простой монтаж
- ▶ Простое управление на сенсорной панели
- ▶ Широкий спектр брикетируемых материалов (дерево, бумага, Пенопаст, ...)
- ▶ Возможна автоматическая подача брикетов в промышленные печи



Ruf Maschinenbau GmbH & Co. KG
Hausener Str. 101
86874 Zaisertshofen/ Германия
тел.: +49 (0) 8268 9090-20
факс +49 (0) 8268 9090-90
info@briquetting.com
www.ruf-briquetting.ru

ООО „ЗАВОД ЭКО ТЕХНОЛОГИЙ“
198216, Россия, г. Санкт-Петербург,
Ленинский пр., д. 140 литер А, пом.
451, 452, 453
Тел./Факс: +7 (812) 242-92-44
Моб.: +7 911 0009191
info@zet.spb.ru
www.zet.spb.ru



ООО „РМП БИОЭНЕРДЖИЯ“
Майдан Независимости д. 17, г. Буськ
Львовская обл., Украина
Моб.: +380 674 04 10 15
info@rmpbio.com.ua
www.rmpbio@meta.ua



ООО „RMP“
Ул. Маза Краста 83,
Рига, Латвия, LV – 1003
Тел.: +371 67286442
Факс: +371 67114048
rmp@rmp.lv
www.rmp.lv